

2/2- oder 3/2-Wege-Kugelventil mit pneum. Schwenkantrieb



Typ 8805 kombinierbar mit



Typ 8791/8792/8793

Stellungsregler /
Prozessregler



Typ 1061

Stellungsrückmelder mit
integr. Magnetventil

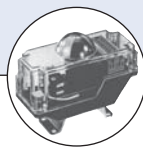

Typ TEUXXX

Stellungsrückmelder



Typ 6518/6519

6519 NAMUR
Magnetventile

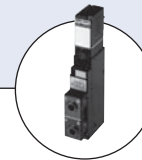

Typ 5470

Magnetventil

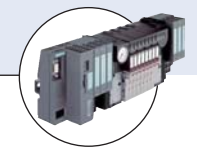

Typ 8640/8644

Ventilinsel

- Pneumatischer Schwenkantrieb
- Kugelventil Edelstahl
- Genaue Endlageneinstellung
- Voller Durchgang
- Günstige Strömungsverhältnisse

Das Kugelventil besteht aus einem pneumatischen Schwenkantrieb und einem 2/2- bzw. 3/2-Wege-Ventilgehäuse mit einer schwimmend gelagerten Präzisionskugel. Der Schwenkantrieb ist als einfach wirkender oder doppelt wirkender Antrieb lieferbar. Durch den Einsatz einer Vollkugel werden günstige Strömungsverhältnisse ermöglicht.

Steuerfunktion A [SFA]

2/2- und 3/2-Wege-Ventil, in Ruhestellung durch Federkraft geschlossen, Betätigung mit Pilotventil

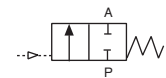

Steuerfunktion B [SFB]

2/2- und 3/2-Wege-Ventil, in Ruhestellung durch Federkraft geöffnet, Betätigung mit Pilotventil

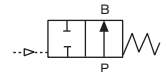

Steuerfunktion I [SFI]

3/2- und 2/2-Wege-Ventil mit doppeltwirkendem Antrieb, ohne Feder, Betätigung mit Pilotventil

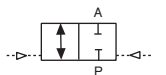

Technische Daten

Nennweite

2/2-Wege-Kugelventil	10 - 100 mm
3/2-Wege-Kugelventil	10 - 40 mm

Gehäusewerkstoff

2/2-Wege-Kugelventil	Edelstahl 1.4408
3/2-Wege-Kugelventil	Edelstahl 1.4408

Antriebswerkstoff

	Aluminium
--	-----------

Kugelwerkstoff

2/2-Wege-Kugelventil	Edelstahl 1.4401
3/2-Wege-Kugelventil	Edelstahl 1.4401

Schaltwellen-Werkstoff

2/2-Wege-Kugelventil	Edelstahl 1.4401
3/2-Wege-Kugelventil	Edelstahl 1.4401

Dichtwerkstoffe

Kugeldichtung	PTFE
Schaltwellendichtung	FKM

Druckbereich

siehe Bestell-Tabellen

Medien

Edelstahl-Gehäuse: aggressive Medien, welche den Gehäuse- und Dichtwerkstoff nicht angreifen

Medientemperatur -10 bis +100 °C (siehe Drucktemperatur Diagramm)

Umgebungstemperatur -10 bis +80 °C (siehe Drucktemperatur Diagramm)

Steuermedium

Druckluft gefiltert, trocken oder geölt

Steuerdruck

6 bis 8 bar ¹⁾

Leitungsanschluss

2/2-Wege-Kugelventil	2/2 Wege-Kugelventil: Rp 1/4" - Rp 4" Whitworth Gewinde nach DIN EN 10226-1 (alt DIN 2999) Anschweißende Flansch
3/2-Wege-Kugelventil	3/2 Wege-Kugelventil: Rp 1/4" - Rp 2" Whitworth Gewinde nach DIN EN 10226-1 (alt DIN 2999)

Einbaulage

beliebig, vorzugsweise mit Antrieb nach oben

¹⁾ Druckangabe [bar]: Überdruck zum Atmosphärendruck

2/2-Wege-Kugelventil

Technische Daten

Nennweite DN [mm]	Steuer- funktion ¹⁾ SF	Kv-Wert-Wasser [m ³ /h] VA 2/3-teilig/Kompakt- flanschkuigelh.	Nenndruck* [bar]			Masse [kg]		
			VA 2-teilig	VA 3-teilig	VA Kompaktfl.	VA 2-teilig	VA 3-teilig	VA Kompaktfl.
10 / 12	A, B	9/13	100	63	--	1,5	1,85	--
	I	9/13	100	63	--	1,4	1,75	--
15	A, B	19	100	63	--	2,2	2,45	--
	I	19	100	63	--	1,5	1,75	--
20	A, B	46	100	63	40	4,0	2,7	3,8
	I	46	100	63	40	2,4	1,95	2,1
25	A, B	72	100	63	40	4,3	4,6	6,0
	I	72	100	63	40	2,6	2,3	4,4
32	A, B	105	100	63	40	5,9	5,25	7,7
	I	105	100	63	40	4,2	3,6	6,2
40	A, B	170	100	63	40	7,6	7,4	9,8
	I	170	100	63	40	5,9	4,6	8,1
50	A, B	275	100	63	40	13,4	9,1	12,8
	I	275	100	63	40	7,4	7,4	9,0
65	A, B	507	100	63	16	--	16,0	20
	I	507	100	63	16	--	13,2	14
80	A, B	905	100	63	16	--	25,1	26,3
	I	905	100	63	16	--	19,6	17,3
100	A, B	1414	100	63	16	--	35,2	29
	I	1414	100	63	16	--	28	21,8

¹⁾ A, B ... einfachwirkend
I ... doppeltwirkend

* Betriebsdruck: siehe Druck-Temperatur Diagramm

Druck-Temperatur Diagramm Edelstahl-Gehäuse

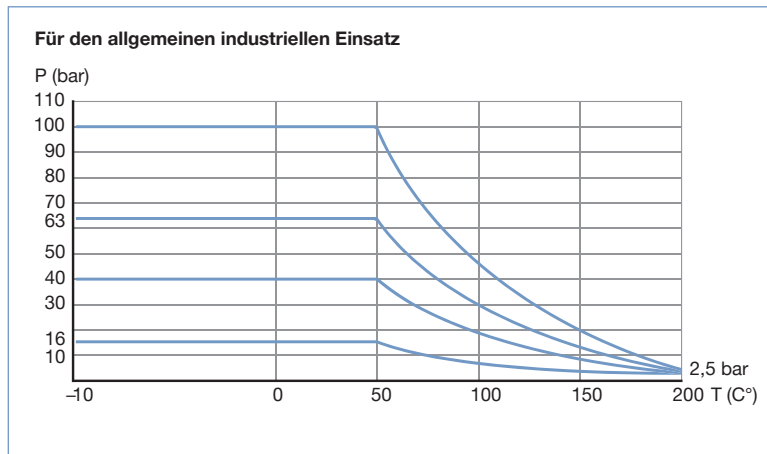

2/2-Wege-Kugelventil, Fortsetzung

Bestell-Tabelle Edelstahlgehäuse (Mindeststeuerdruck 6 bar)

Steuerfunktion	Nennweite DN [mm]	Leitungsanschluss	Kv Wert Wasser [m ³ /h]		Nenndruck ¹⁾ [bar]		Antrieb		Best.-Nr.		
			VA 2-teilig	VA 3-teilig	VA 2-teilig	VA 3-teilig	VA 2-teilig	VA 3-teilig	VA 3-teilig Schweißanschluss	VA 2-teilig Gewindeanschluss	VA 3-teilig Gewindeanschluss
A	10	1/4"	9	9	100	63	15	15	--	217 232	217 250
	12	3/8"	13	13	100	63	15	15	217 261	217 233	217 251
	15	1/2"	19	19	100	63	30	30	217 262	217 234	217 252
	20	3/4"	46	46	100	63	60	30	217 263	217 235	217 253
	25	1"	72	72	100	63	60	60	217 264	217 236	217 254
	32	1 1/4"	105	105	100	63	100	60	217 265	217 237	217 255
	40	1 1/2"	170	170	100	63	150	100	217 266	217 238	217 256
	50	2"	275	275	100	63	220	100	217 267	217 239	217 257
	65	2 1/2"	--	507	--	63	--	150	217 268	--	217 258
	80	3"	--	905	--	63	--	220	217 269	--	217 259
100	4"	--	1414	--	63	--	300	217 270	--	217 260	
B	10	1/4"	--	9	--	63	--	15	■	■	217 292
	12	3/8"	9	9	--	63	--	15	■	■	217 293
	15	1/2"	19	19	--	63	--	30	■	■	217 294
	20	3/4"	46	46	--	63	--	30	■	■	217 295
	25	1"	72	72	--	63	--	60	■	■	217 296
	32	1 1/4"	105	105	--	63	--	60	■	■	217 297
	40	1 1/2"	170	170	--	63	--	100	■	■	217 298
	50	2"	275	275	--	63	--	100	■	■	217 299
	65	2 1/2"	--	507	--	63	--	150	■	--	217 300
	80	3"	--	905	--	63	--	220	■	--	217 301
100	4"	--	1414	--	63	--	300	■	--	217 302	
I	10	1/4"	9	9	100	63	15	15	--	217 240	217 271
	12	3/8"	9	9	100	63	15	15	217 282	217 241	217 272
	15	1/2"	19	19	100	63	15	15	217 283	217 242	217 273
	20	3/4"	46	46	100	63	30	15	217 284	217 243	217 274
	25	1"	72	72	100	63	30	15	217 285	217 244	217 275
	32	1 1/4"	105	105	100	63	60	30	217 286	217 245	217 276
	40	1 1/2"	170	170	100	63	100	30	217 287	217 246	217 277
	50	2"	275	275	100	63	100	60	217 288	217 247	217 278
	65	2 1/2"	--	507	--	63	--	100	217 289	--	217 279
	80	3"	--	905	--	63	--	150	217 290	--	217 280
100	4"	--	1414	--	63	--	150	217 291	--	217 281	

¹⁾ Betriebsdruck siehe Druck-Temperatur Diagramm

■ auf Anfrage

i Weitere Ausführungen auf Anfrage

- >** **Zusätzlich**
 Kugelhähne aus Messing vernickelt
 Weitere Anschlüsse und Nennweiten
 Sonderarmaturen und Ausführungen

2/2-Wege-Kompaktflansch-Kugelhahn

Bestell-Tabelle Kompaktflansch-Kugelhahn

Steuerfunktion	Nennweite [mm]	Kv-Wert Wasser [m ³ /h]	Nenndruck* [bar]	Antrieb	Masse [kg]	Bestell-Nr.
A	20	46	40	30	3,8	217 306
	25	72	40	60	6,0	217 307
	32	105	40	60	7,7	217 308
	40	170	40	100	9,8	217 309
	50	275	40	150	12,8	217 310
	65	507	16	220	20	217 311
	80	905	16	300	26,3	217 312
	100	1414	16	300	29,0	217 313
I	20	46	40	15	2,1	217 314
	25	72	40	30	4,4	217 315
	32	105	40	30	6,2	217 316
	40	170	40	60	8,1	217 317
	50	275	40	60	9,0	217 318
	65	507	16	100	14,0	217 319
	80	905	16	100	17,3	217 320
	100	1414	16	150	21,8	217 321

* Betriebsdruck: siehe Druck-Temperatur Diagramm

**Schaltstellung 0°/90°

3/2-Wege-Kugelventil

Technische Daten

Edelstahl-Gehäuse

Nennweite DN [mm]	Leitungsanschluss	Kv-Wert Wasser [m ³ /h]	Nenndruck* [bar]	Masse SFA [kg]	Masse SFI [kg]
10/12	1/4" / 3/8"	4,7 / 6,9*	63	2,55	-
				-	1,85
12	1/2"	6,9 / 11,2*	63	2,7	-
				-	2,0
15	3/4"	6,9 / 11,2*	63	4,3	-
				-	2,2
20	1"	18,9 / 29,2*	63	4,9	-
				-	3,4
25	1 1/4"	35,3 / 46,4	63	7,3	-
				-	5,75
32	1 1/2"	46,4 / 72,2*	63	8,3	-
				-	6,7
40	2"	83,4 / 135,9*	63	13,9	-
				-	11,5

* je nach Schaltstellung

3/2-Wege-Kugelventil, Fortsetzung

Druck-Temperatur Diagramm Edelstahl-Gehäuse

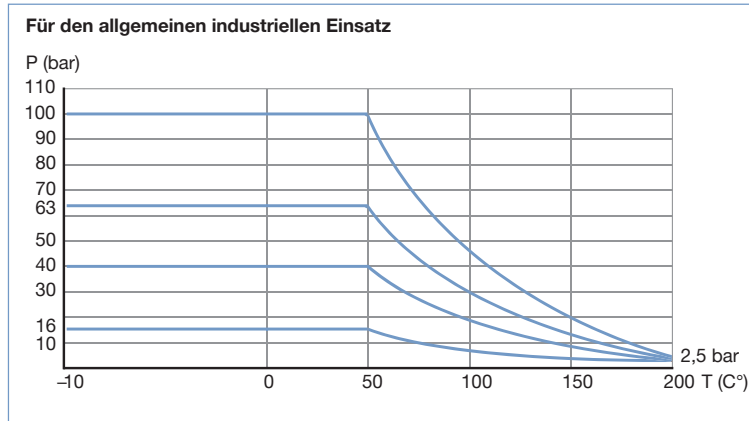

Schaltstellungen

Kugelbohrung Position	T			L
	0°			
90°				
Schaltstellung	T1	T2	T3	L4

Bestell-Tabelle Edelstahlgehäuse

(reduzierte Nennweite) Mindeststeuerdruck 6 bar, T2 und T3 auf Anfrage

Schaltstellung	Nennweite [mm]	Leitungsanschluss	Kv-Wert Wasser [m³/h]	Nenndruck* [bar]	Antrieb einfachwirkend SFA	Bestell-Nr. einfachwirkend SFA	Antrieb doppelwirkend SFI	Bestell-Nr. doppelwirkend SFI	
0° 	T1	10	1/4"	4,7 / 6,9**	63	30	15	217 352	
		12	3/8"	4,7 / 6,9**	63	30	15	217 353	
		12	1/2"	6,9 / 11,2**	63	30	15	217 354	
		15	3/4"	6,9 / 11,2**	63	60	15	217 355	
	90° 		20	1"	18,9 / 29,2**	63	60	30	217 356
			25	1 1/4"	35,3 / 46,4**	63	100	60	217 357
			32	1 1/2"	46,4 / 72,2**	63	100	60	217 358
		40	2"	83,4 / 135,6**	63	150	100	217 359	
0° 	L4	10	1/4"	5,6	63	30	15	217 333	
		12	3/8"	5,6	63	30	15	217 334	
		12	1/2"	9,5	63	30	15	217 335	
		15	3/4"	9,5	63	60	15	217 336	
	90° 		20	1"	25,8	63	60	30	217 337
			25	1 1/4"	40,4	63	100	60	217 338
			32	1 1/2"	60,2	63	100	60	217 339
			40	2"	114,4	63	150	100	217 340

* Betriebsdruck: siehe Druck-Temperatur Diagramm

**Schaltstellung 0°/90°

2/2-Wege-Kugelventil, Fortsetzung

Abmessungen [mm]

Edelstahl-Gehäuse, 2-teilig

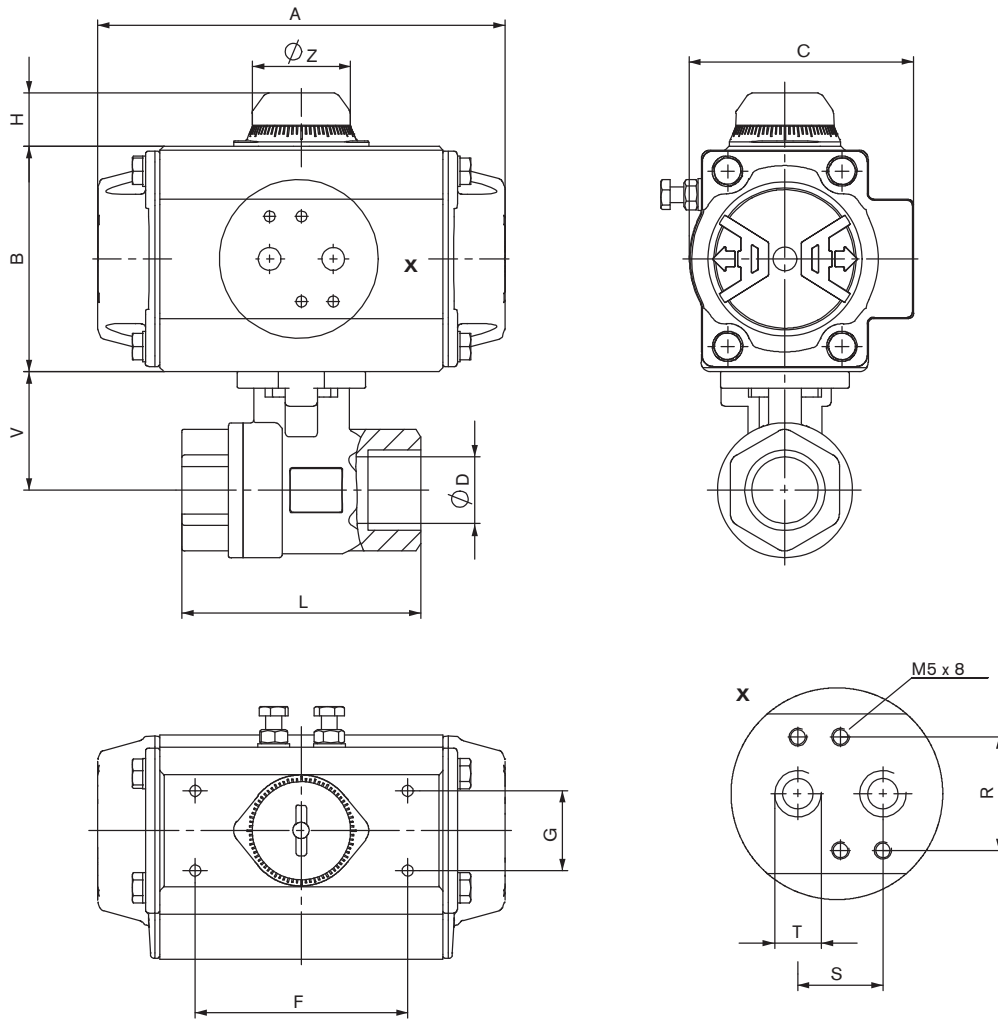

Nennweite [mm]	Ltg-Anschl.	Antrieb	Maße [mm]									Ventilmaße [mm]			
			A	B	C	F	G	H	R	S	T	ØZ	L	ØD	V
10	1/4"	15	136	69	72	80	30	20	32	24	1/8	37	50	11,6	33,2
12	3/8"	15	136	69	72	80	30	20	32	24	1/8	37	60	12,7	33,2
15	1/2"	15	136	69	72	80	30	20	32	24	1/8	37	75	15	35
		30	153,5	85	84,5	80	30	20	32	24	1/8	37			
20	3/4"	30	153,5	85	84,5	80	30	20	32	24	1/8	37	80	20	41
		60	203,5	102	93	80	30	20	32	24	1/8	37			
25	1"	30	153,5	85	84,5	80	30	20	32	24	1/8	37	90	25	44,5
		60	203,5	102	93	80	30	20	32	24	1/8	37			
		100	241	115	106	80	30	20	32	24	1/8	37			
32	1 1/4"	60	203,5	102	93	80	30	20	32	24	1/8	37	110	31,8	49,5
		100	241	115	106	80	30	20	32	24	1/8	37			
40	1 1/2"	100	241	115	106	80	30	20	32	24	1/8	37	120	38	55
		150	259	127	118,5	80	30	20	32	24	1/4	37			
50	2"	100	241	115	106	80	30	20	32	24	1/8	37	140	50,8	66,5
		220	304	145	136	80	30	20	32	24	1/4	37			

2/2-Wege-Kugelventil, Fortsetzung

Abmessungen [mm]

Kompaktflansch-Kugelhahn

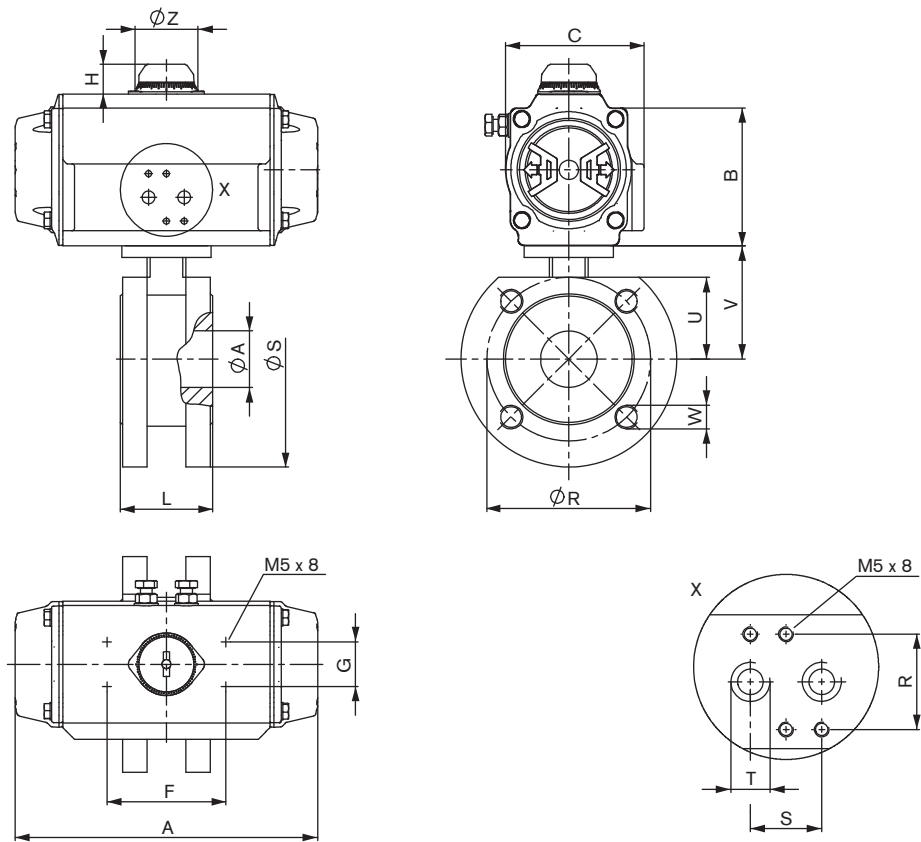

Nennweite [mm]	Antrieb	Maße [mm]										Ventilmaße [mm]						
		A	B	C	F	G	H	R	S	T	ØZ	L	ØR	ØS	ØA	U	V	
20	15	140,5	69	59	80	30	20	32	24	1/8	42	44	75	105	20	38,5	64,3	M12x1,75
	30	158,5	85	72	80	30	20	32	24	1/8	42							
25	30	158,5	85	72	80	30	20	32	24	1/8	42	53	85	115	25	44,6	64,6	M12x1,75
	60	210,5	102	84,5	80	30	20	32	24	1/8	42							
32	30	158,5	85	72	80	30	20	32	24	1/8	42	58,4	100	135	32	51	69,0	M16x2
	60	210,5	102	84,5	80	30	20	32	24	1/8	42							
40	60	210,5	102	84,5	80	30	20	32	24	1/8	42	62	110	145	38	55	76,3	M16x2
	100	247,5	115	97,5	80	30	20	32	24	1/8	42							
50	60	210,5	102	84,5	80	30	20	32	24	1/8	42	78	125	155	50	63	85,7	M16x2
	150	268,5	127	111	80	30	20	32	24	1/4	42							
65	100	247,5	115	97,5	80	30	20	32	24	1/8	42	100	145	185	65	73,5	105	M16x2
	220	315	145	127	80	30	30	32	24	1/4	58							
80	100	247,5	115	97,5	80	30	20	32	24	1/8	42	120	160	200	76	94	123	M16x2
	300	345	157	136	80	30	30	32	24	1/4	42							
100	150	268,5	127	111	80	30	20	32	24	1/4	42	152	180	220	96	105	132	M16x2
	300	345	157	136	80	30	30	32	24	1/4	58							

2/2-Wege-Kugelventil, Fortsetzung

Abmessungen [mm]

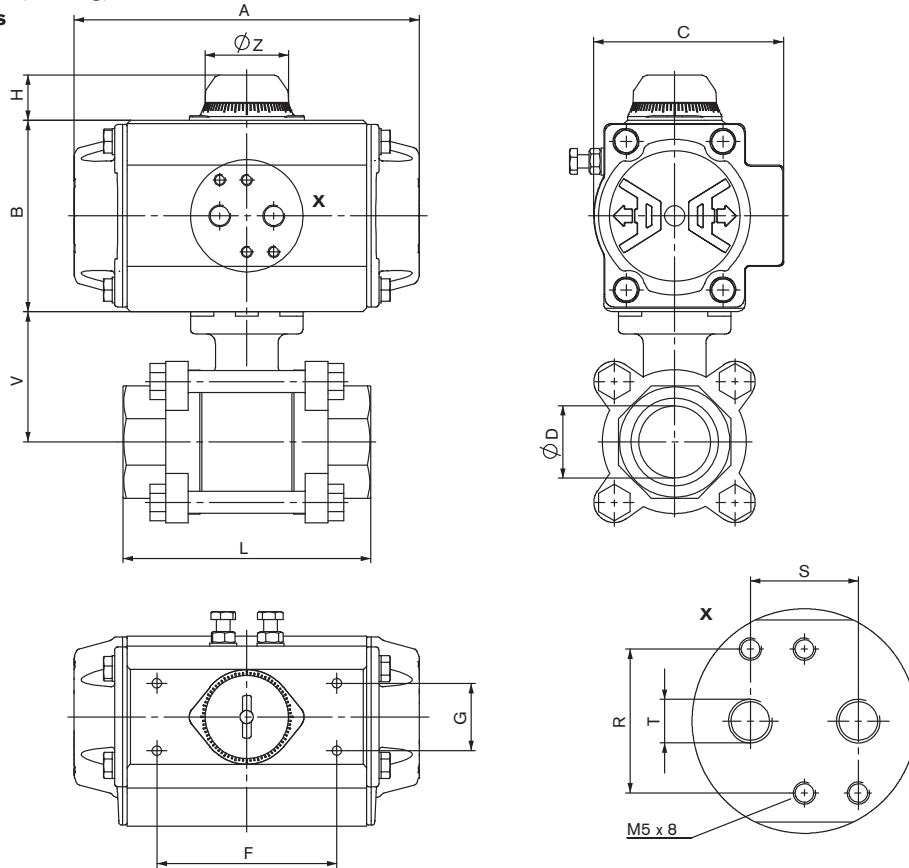
Edelstahl-Gehäuse, 3-teilig,
Muffenanschluss

Nenn- weite [mm]	Ltg- Anschl.	Antrieb	Maße [mm]										Ventilmaße [mm]		
			A	B	C	F	G	H	R	S	T	ØZ	L	ØD	V
10	1/4"	15	136	69	72	80	30	20	32	24	1/8	37	65	10	40
12	3/8"	15	136	69	72	80	30	20	32	24	1/8	37	65	12	40
15	1/2"	15	136	69	72	80	30	20	32	24	1/8	37	75	15	40
		30	153,5	85	84,5	80	30	20	32	24	1/8	37			
20	3/4"	15	136	69	72	80	30	20	32	24	1/8	37	80	20	44
		30	153,5	85	84,5	80	30	20	32	24	1/8	37			
25	1"	15	136	69	72	80	30	20	32	24	1/8	37	90	25	52
		60	203,5	102	93	80	30	20	32	24	1/8	37			
32	1 1/4"	30	153,5	85	84,5	80	30	20	32	24	1/8	37	110	32	58
		60	203,5	102	93	80	30	20	32	24	1/8	37			
40	1 1/2"	30	153,5	85	84,5	80	30	20	32	24	1/8	37	120	40	68
		100	241	115	106	80	30	20	32	24	1/8	37			
50	2"	60	203,5	102	93	80	30	20	32	24	1/8	37	140	50	77
		100	241	115	106	80	30	20	32	24	1/8	37			
65	2 1/2"	100	241	115	106	80	30	20	32	24	1/8	37	185	65	98
		150	259	127	118,5	80	30	20	32	24	1/4	37			
80	3"	150	259	127	118,5	80	30	20	32	24	1/4	37	205	80	110
		220	304	145	136	80	30	30	32	24	1/4	51			
100	4"	150	259	127	118,5	80	30	20	32	24	1/4	37	240	100	138
		300	333	157	146,5	80	30	30	32	24	1/4	51			

2/2-Wege-Kugelventil, Fortsetzung

Abmessungen [mm]

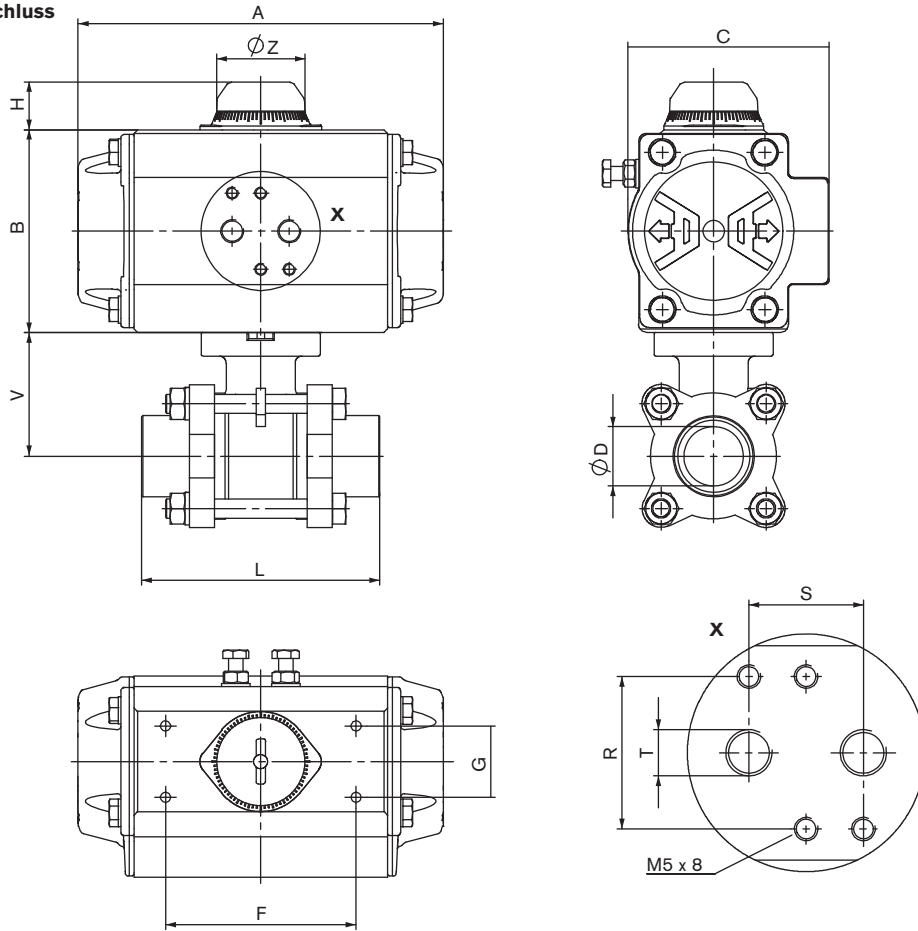
Edelstahl-Gehäuse, 3-teilig,
Schweissanschluss

Nenn- weite [mm]	Ltg- Anschl.	Antrieb	Maße [mm]										Ventilmaße [mm]		
			A	B	C	F	G	H	R	S	T	ØZ	L	ØD	V
12	3/8"	15	136	69	72	80	30	20	32	24	1/8	37	70	12	40
			153,5	85	84,5	80	30	20	32	24	1/8	37			
15	1/2"	15	136	69	72	80	30	20	32	24	1/8	37	75	15	40
			153,5	85	84,5	80	30	20	32	24	1/8	37			
20	3/4"	15	136	69	72	80	30	20	32	24	1/8	37	90	20	44
			153,5	85	84,5	80	30	20	32	24	1/8	37			
25	1"	15	136	69	72	80	30	20	32	24	1/8	37	100	25	52
			203,5	102	93	80	30	20	32	24	1/8	37			
32	1 1/4"	30	153,5	85	84,5	80	30	20	32	24	1/8	37	110	32	58
			203,5	102	93	80	30	20	32	24	1/8	37			
40	1 1/2"	30	153,5	85	84,5	80	30	20	32	24	1/8	37	125	40	68
			241	115	106	80	30	20	32	24	1/8	37			
50	2"	60	203,5	102	93	80	30	20	32	24	1/8	37	150	50	77
			241	115	106	80	30	20	32	24	1/8	37			
65	2 1/2"	100	241	115	106	80	30	20	32	24	1/8	37	190	65	98
			259	127	118,5	80	30	20	32	24	1/4	37			
80	3"	150	259	127	118,5	80	30	20	32	24	1/4	37	220	80	110
			304	145	136	80	30	30	32	24	1/4	51			
100	4"	150	259	127	118,5	80	30	20	32	24	1/4	37	270	100	138
			300	333	157	146,5	80	30	30	32	24	1/4			

3/2-Wege-Kugelventil, Fortsetzung

Abmessungen [mm]

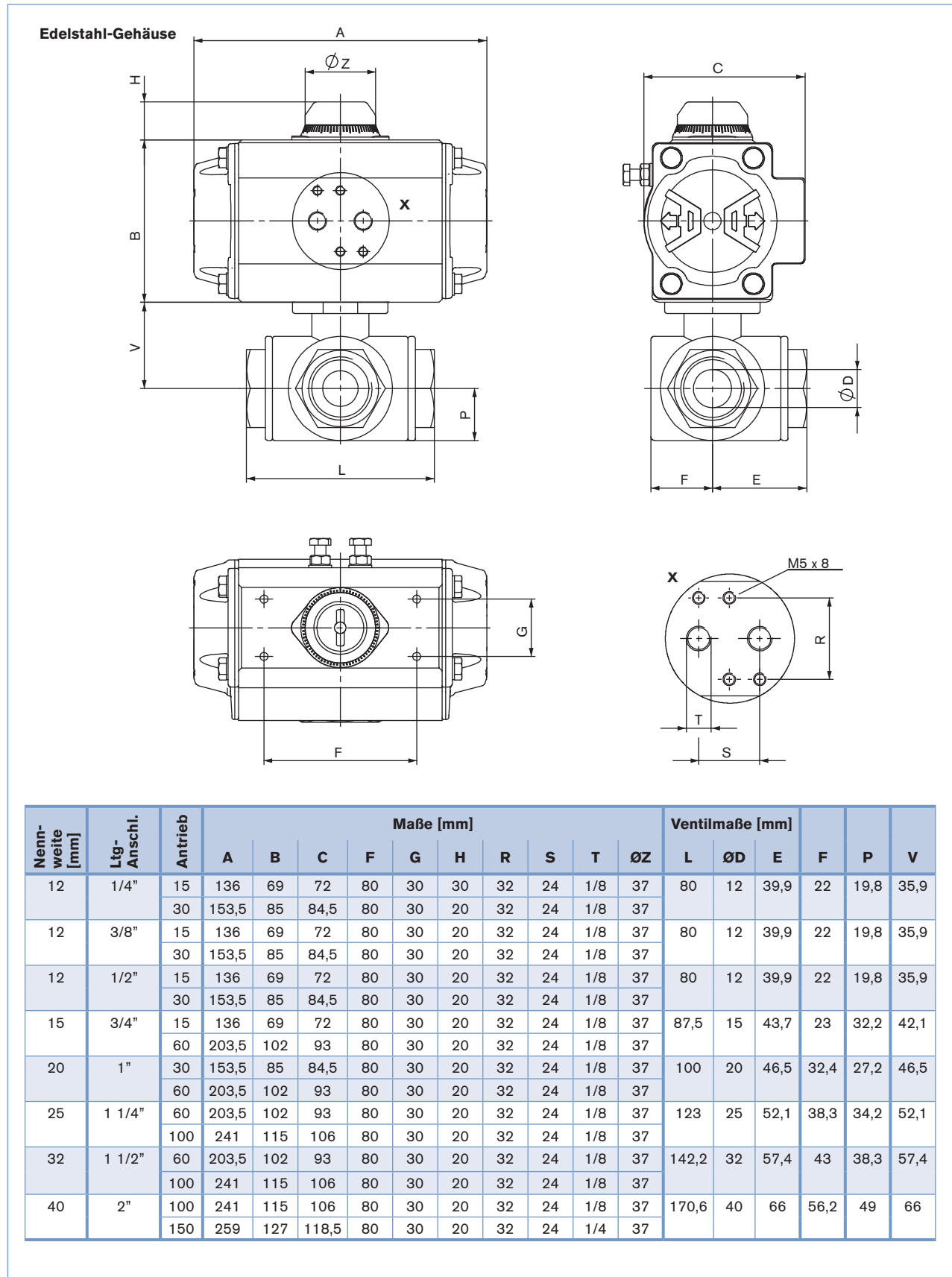

Bestell-Tabelle Zubehör

5470 Namur*

(siehe auch Datenblatt Typ 5470)

Wirkungsweise	Nennweite [mm]	Q _{Nn} -Wert Luft [l/min]	Druckbereich [bar]	Leitungsanschlüsse (1 und 3 bzw. 2 und 4)	Spannung/Frequenz [V/Hz]	Nennleistung [W]	Bestell-Nr.
C	4,0	300	2 - 10	G 1/8 (Anschlüsse 1 und 3)	24/DC	2	136 761
				Namurflansch (Anschl. 2 und 4)	110-120/DC	3	136 762
					220-240/DC	3	136 763
				Steckkupplung Ø 6mm (Anschlüsse 1 und 3)	24/DC	2	136 764
				Namurflansch (Anschl. 2 und 4)	110-120/DC	3	136 765
					220-240/DC	3	136 766
G	4,0	300	2 - 10	G 1/8 (Anschlüsse 1 und 3)	24/DC	2	136 767
				Namurflansch (Anschl. 2 und 4)	110-120/DC	3	136 768
					220-240/DC	3	136 769
				Steckkupplung Ø 6mm (Anschlüsse 1 und 3)	24/DC	2	136 770
				Namurflansch (Anschl. 2 und 4)	110-120/DC	3	136 771
					220-240/DC	3	136 772
				G 1/8 (Anschlüsse 1 und 3)	24/DC	2	136 773
				Namurflansch mit Drosselrückschlagventilen (Anschl. 2 und 4)	110-120/DC	3	136 774
					220-240/DC	3	136 775

* Nur bis Antriebsgröße 220 empfohlen

Gerätesteckdose Typ 2506 nach DIN 43650 Form C:

(siehe auch Datenblatt Typ 2506)

Beschaltung	Spannung	Stromart	Bestell-Nr.
ohne Beschaltung (Standard)	0 - 250 V	DC	008 353

6519 Namur

(siehe auch Datenblatt Typ 6519)

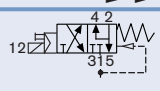
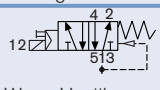
Wirkungsweise	Nennweite [mm]	Dichtwerkstoff Gehäuse	Werkstoff Anschlussbuchsen ¹⁾	Leitungsanschluss Muffe	Q _{Nn} -Wert Luft ²⁾ [l/min]	Druckbereich ³⁾ [bar]	Masse [g]	Elektrische Nennleistung [W]	Spannung/Frequenz [V/Hz]	Bestell-Nr.
C  3/2-Wege-Ventil, mit Abluftrückführung, stromlos Anschluss 2 intern rückgeführt	6,0	NBR und PUR	Edelstahl	G 1/4	900	2 - 8	460	2	24/DC	131 425
									24/50-60	131 426
									110/50-60	131 427
									230/50-60	131 428
H  5/2-Wege-Ventil, vorgesteuert, stromlos Druckanschluss 1 mit Ausgang 2 verbunden, Ausgang 4 entlüftet	6,0	NBR und PUR	Messing, vernickelt	G 1/4	900	2 - 8	460	2	24/DC	131 421
									24/50-60	131 422
									110/50-60	131 423
									230/50-60	131 424

¹⁾ Bei Anschlussbuchsen aus Edelstahl sind die Befestigungsschrauben ebenfalls aus Edelstahl²⁾ Durchfluss: Q_{Nn}-Wert Luft [l/min]: Messung bei +20°C, 6 bar Druck am Ventileingang, 1 bar Druckdifferenz³⁾ Druckangaben [bar]: Überdruck zum Atmosphärendruck

Alle in der Tabelle aufgeführten Ventile sind sowohl in Wirkungsweise C als auch in WW H einzusetzen. Den Geräten liegt eine so genannte „Wechselplatte“ bei, die dann den Einsatz in beiden WW ermöglicht.

Gerätesteckdose Typ 2508 nach DIN 175301-803 Form A:

(siehe auch Datenblatt Typ 2508)

Beschaltung	Spannung	Bestell-Nr.
Für Standardausführung 6518/19 Befestigungsschraube aus Stahl (verzinkt und chromatisiert)		
ohne Beschaltung (Standard)	0 - 250 V	008 376

Bestell-Tabelle – Zubehör zum Anbau von Positioner

Beschreibung	Bestell-Nr.
Universaldapter für Welle	787 338
Universal Montagebrücke	770 294

i Weitere Ausführungen auf Anfrage

- > Zusätzlich**
 Elektrisch-mechanische Endlagenrückmeldung
 Berührungslose Stellungsrückmeldung

Klicken Sie bitte hier, um die für Sie zuständige Bürkert Niederlassung in Ihrer Nähe zu finden →

www.burkert.com